

# การแต่งกลอนสุภาพ

วิชาภาษาไทย

ชั้นมัธยมศึกษาปีที่ 2



ภาษาไทยกับครูพี่ต๊ต - อาจารย์พีระเสก บริสุทธิ์บัวทิพย์

## กลอนสุภาพ

- ❖ เป็นคำประพันธ์ของไทย
- ❖ แต่งง่ายกว่าคำประพันธ์อื่น เพราะมีลักษณะคล้ายร้อยแก้ว และแบบบังคับยืดหยุ่นได้มาก
- ❖ นิยมมากในสมัยพระเจ้าอยู่หัวบรมโกศ
- ❖ รุ่งเรืองในสมัยพระบาทสมเด็จพระพุทธเลิศหล้านภาลัย
- ❖ กวีที่มีฝีมือยอดเยี่ยมทางกลอน คือ สุนทรภู่ และเป็นผู้คิดสัมผัสในเพิ่มขึ้นเป็น แบบฉบับ เพื่อความไพเราะของกลอน

## กลอนสุภาพ

- ❖ เรียกอีกอย่างว่า กลอนแปด หรือ กลอนตลาด
- ❖ กลอนสี่สุภาพแต่ละบทที่ ๒ บาท แต่ละบาทจะมี ๒ วรรค แต่ละวรรค จะมี ๘ คำ (ปกติจะใช้คำได้ ได้ ระหว่าง ๗-๘ คำ)
- ❖ บทที่ ๑ เรียกว่า บาทเอก มี ๒ วรรค คือ วรรคสดับ (วรรคต้น) และวรรครับ
- ❖ บทที่ ๒ เรียกว่า บาทโท มี ๒ วรรค คือ วรรครอง และวรรคส่ง

แผนผัง

วรรคต้น(ตลับ)

วรรครับ

วรรครอง

วรรคส่ง

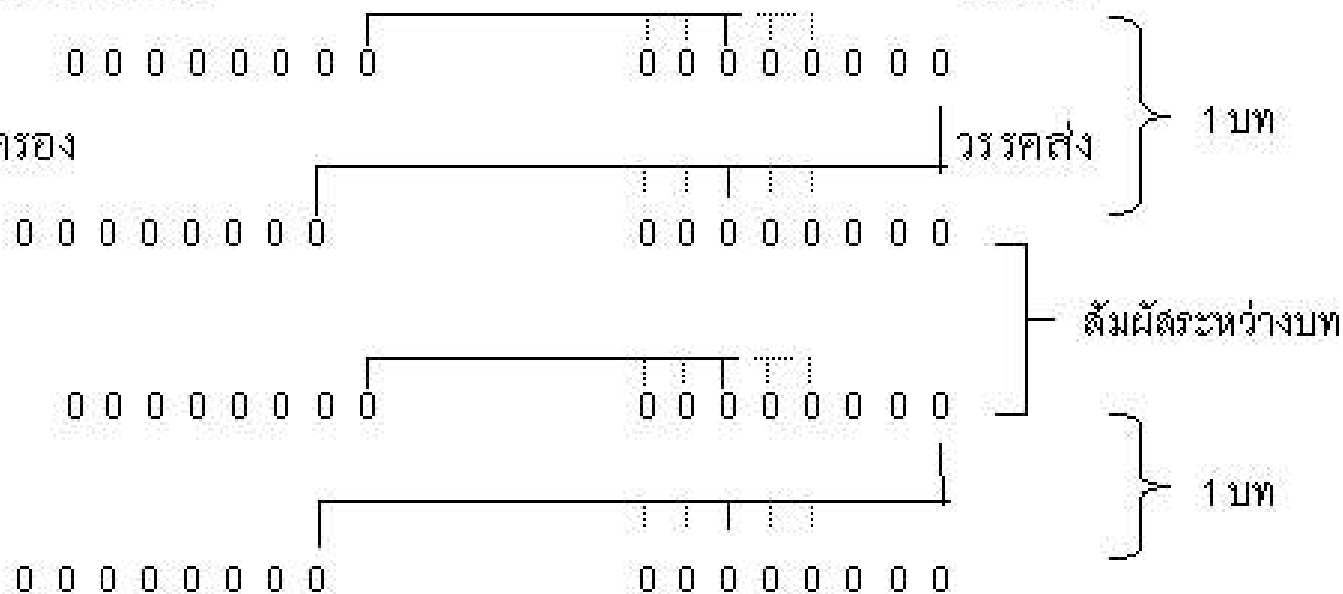

## กลอนสุภาพ

กลอนสุภาพพยางค์มีกำหนด  
วรรคละแปดพยางค์นับคัพพัทธ์สุนทร  
ห้าแห่งคำคล้องจองต้องสัมผัส  
เสียงสูงต่ำต้องเรียงเยี่ยงโบราณ

กลอนหนึ่งบทสี่วรรคกรองอักษร  
อาจยิ่งหย่อนเจ็ดหรือเก้าเข้าหลักการ  
สลับจัตวารองส่งประสงค์สมาน  
เป็นกลอนกานท์ครบครันฉันทน์นี้เอย

## กลอนสุภาพ

- ❖ พยางค์สุดท้ายของวรรคที่ ๑ สัมผัสกับพยางค์ที่ ๓ หรือ ๔ ในวรรคที่ ๒
- ❖ พยางค์สุดท้ายของวรรคที่ ๒ สัมผัสกับพยางค์สุดท้ายของวรรคที่ ๓ และสัมผัสกับพยางค์ที่ ๓ หรือ ๔ ในวรรคที่ ๔
- ❖ สัมผัสระหว่างบทพยางค์สุดท้ายของบทต้น สัมผัสกับพยางค์สุดท้ายของวรรคที่ ๒ของบทถัดไป

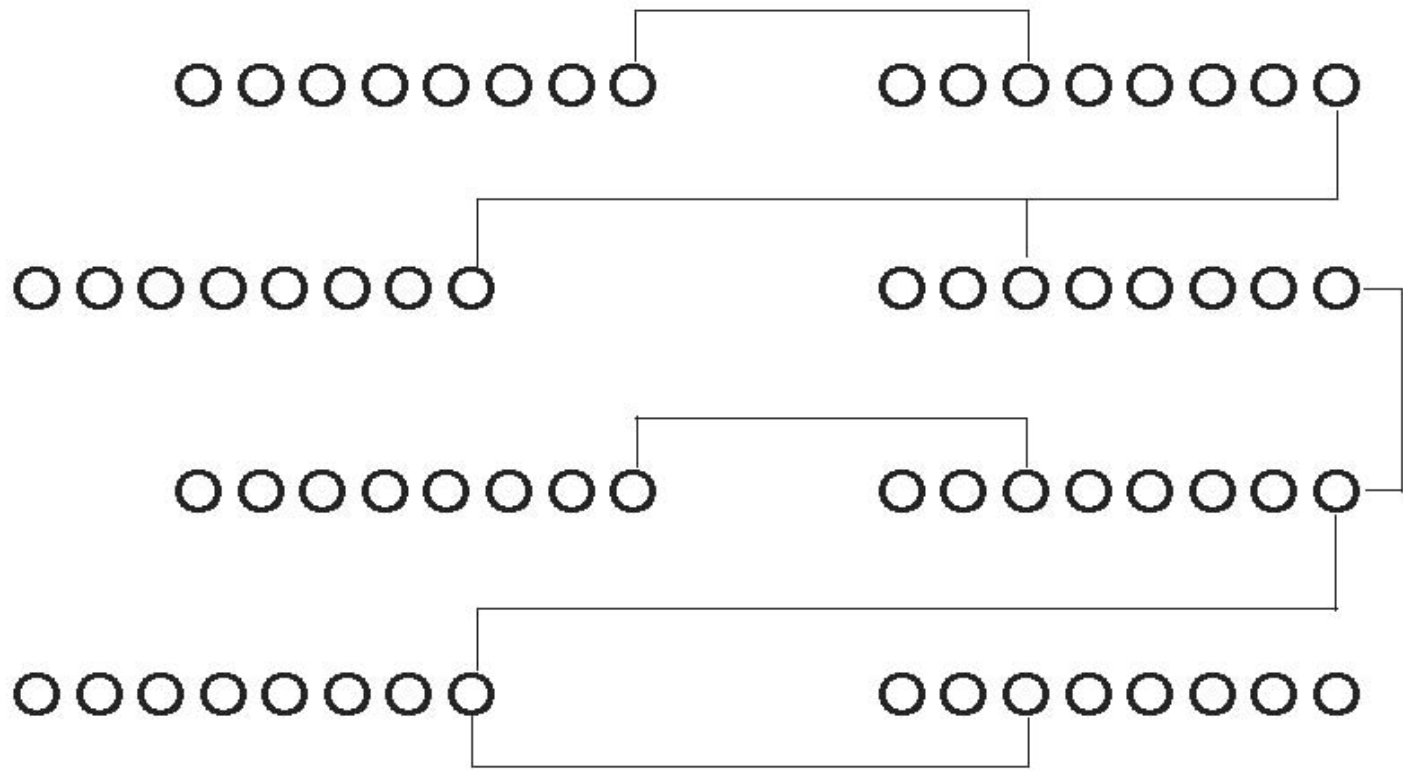

ภาษาไทยกับครุพีที่สี่ - อาจารย์พีระเสก บริสุทธิ์บัวทิพย์

## การสัมผัส

สัมผัสเป็นลักษณะสำคัญของคำประพันธ์ไทย ลักษณะสัมผัสมีดังนี้

- ❖ สัมผัสพยัญชนะหรือสัมผัสอักษร คือ มีพยัญชนะต้นของคำเหมือนกัน
- ❖ สัมผัสสระ คือ ถ้ามีสระเดียวกัน หากมีตัวสะกดต้องเป็นเสียงพยัญชนะสะกดในมาตราเดียวกัน



- ❖ สัมผัสใน คือ สัมผัสที่อยู่ในวรรคเดียวกัน มีทั้งสัมผัสสระ และสัมผัสพยัญชนะ
- ❖ สัมผัสนอก คือ สัมผัสระหว่างคำ ที่อยู่ต่างวรรคกันเป็นสัมผัสบังคับของกลอน
- ❖ สัมผัสระหว่างบท คือ ถ้าแต่งกลอนมากกว่า ๑ บท ต้องมีการส่งสัมผัสให้คำสุดท้ายของวรรคส่งในบทต่อไปสัมผัสคำสุดท้ายของวรรครับในบทถัดไป

❖ นอกจากนี้ยังมีการสัมผัสอื่นดังนี้

สัมผัสซ้ำเสียง คือ รับส่งสัมผัสด้วยคำที่ออกเสียงเหมือนกัน

สัมผัสเลื่อน คือ รับส่งด้วยเสียงสระสั้นยาวต่างกัน เช่น ส่ง

เสียง อาย รับด้วย อัย

ชิงสัมผัส คือ ใช้เสียงตรงกับคำที่ส่งสัมผัสก่อนตำแหน่งที่รับ

สัมผัสจริง

## กลอนสุภาพ

### ❖ เสียงของคำท้ายวรรค

เสียงของคำสุดท้ายในแต่ละวรรคของกลอนมีข้อกำหนดในเรื่องเสียงของวรรณยุกต์ เป็นตัวกำหนดด้วยการกำหนดเรื่องเสียงนี้ถือว่าเป็นข้อบังคับทางฉันทลักษณ์อย่างหนึ่งของกลอนแปด หรือกลอนสุภาพ อันมีข้อกำหนดดังต่อไปนี้

## ❖ เสียงของคำทำยวรรค

- คำสุดท้ายของวรรคที่ ๑ (วรรคสดับ) วรรคต้น คำสุดท้าย  
ใช้คำเสียงวรรณยุกต์ใดก็ได้ คือ นอกจากเสียงสามัญ แต่ถ้าจะใช้ก็  
ไม่ห้าม

- คำสุดท้ายวรรคที่ ๒ (วรรครับ) คำสุดท้ายนิยมใช้เสียง  
จัตวา ห้ามใช้เสียงโท,สามัญ,ตรี และวรรณยุกต์เอก ไม่มีรูป ไม่ห้าม  
แต่ต้องให้คำสุดท้ายของวรรคครองเป็นเสียงตรี

## ❖ เสียงของคำทำยวรรค

- คำสุดท้ายวรรคที่ ๓ (วรรครอง) คำสุดท้ายนิยมใช้เสียง  
สามัญ ห้ามใช้เสียงจัตวาหรือคำที่มีรูปวรรณยุกต์
- คำสุดท้ายวรรคที่ ๔ (วรรคส่ง) คำสุดท้ายไม่นิยมใช้เสียง  
สามัญ ห้ามใช้คำตายและคำที่มีรูปวรรณยุกต์ซึ่งอาจจะใช้คำตาย  
เสียงตรีบ้างก็ได้

## กลอนสุภาพ

แล้วสอนว่าอย่าไว้ใจมนุษย์  
ถึงเถาวัลย์พันเกี่ยวที่เลี้ยวลด

มันแสนสุดลึกล้ำเหลือกำหนด  
ก็ไม่คาดเหมือนหนึ่งในน้ำใจคน

มนุษย์นี้ที่รักอยู่สองสถาน  
ที่พึงหนึ่งพึงได้แต่กายตน

บิดามารดาก็รักมักเป็นผล  
เกิดเป็นคนคิดเห็นจึงเจรจา

## กลอนสุภาพ

แม่รักลูกลูกก็รู้ยู่ว่ารัก  
จะกินนอนวอนว่าเมตตาเดือน  
แม่วันทองของลูกจงกลับบ้าน  
จะก้มหน้าลาไปมิได้กลัว

คนอื่นสักหมิ่นแสนไม่แมนเหมือน  
จะจากเรือนร้างแม่ไปแต่ตัว  
เขาจะพาลว่าวุ่นแม่ทูนหัว  
แม่อย่ามัวหมองน้กจงหักใจ

## คำเรียกชื่อกลอน

กลอนมีชื่อแตกต่างกันไปตามลักษณะเฉพาะของข้อบังคับ  
ในการประพันธ์ ดังนี้

1. เรียกตามจำนวนคำในวรรค กลอนที่เรียกชื่อตามคำ  
จำนวนคำ ได้แก่ กลอนสี่ กลอนหก และกลอนแปด



กลอนสี่ คือ กลอนที่แต่งให้วรรคหนึ่งมี ๔ คำ นิยมแบ่งอ่าน

วรรคละ ๒ ช่วง ช่วงละ ๒ คำ

ดวงจันทร์วันเพ็ญ

ลอยเด่นบนฟ้า

แสงนวลเย็นตา

พาใจหฤหรรษ์

ชักชวนเพื่อนยา

มาเล่นร่วมกัน

เด็กน้อยสุขสันต์

บันเทิงเริงใจ

กลอนหก คือ กลอนที่แต่งให้วรรคหนึ่งมี ๖ คำ นิยมอ่าน  
วรรคคำ ๓ ช่วง ช่วงละ ๒ คำ

สองหนึ่ง เป็นสอง ตรงไว้

กลอนหก ยกให้ คู่สอง

หาคำ งดงาม ทำนอง

สอดคล้อง ขานรับ จับวาง

กลอนแปด คือ กลอนที่แต่งให้วรรคหนึ่งมี ๘ คำ นิยมอ่าน  
วรรคละ ๓ ช่วง ช่วงละ ๓ คำ ๒ คำ และ ๓ คำ ตามลำดับ

เรื่องกานท์กลอนอ่อนด้อยค่อยค่อยหัด  
แม่เฝ้าอดขัดใจอย่าไปเลี้ยง  
ทีละวรรคถักถ้อยนำร้อยเรียง  
แม่เฝ้าเคียงเยียงเขาจะเศร้าไย

## คำเรียกช่อกลอน

2. เรียกตามการกำหนดคำในวรรคลับ กลอนที่แต่งโดย  
กำหนดคำในวรรคลับ ได้แก่ กลอนสักวา กลอนดอกสร้อย  
กลอนเสภา และกลอนบทละคร

กลอนดอกสร้อย เป็นกลอนที่กำหนดให้วรรคสดับมี ๔ คำและ  
คำที่ ๒ เป็นคำว่า เอ๋ย หรือ เอย เช่น เด็กเอ๋ยเด็กน้อย กลอนดอกสร้อย  
บทหนึ่งมี ๔ บาท และจบบทด้วยคำว่า เอย เช่นเดียวกับกลอนสักวา  
สักวาทวนอื่นมีหมิ่นแสบ ไม่เหมือนแม่้นพจมานที่หวานหอม  
กลิ่นประเทียบเปรียบดวงพวงพะยอม อาจจะนุ่มจิตโน้มด้วยโลมลม  
แม่้นล้อลามหยามหยาบไม่ปลาบปลื้ม ดังดูดตีมบรรพืดต้องเข็ดขม  
ผู้ดีไพร่ไม่ประกอบชอบอารมณ์ ใครฟังลมเมินหน้าระอาเอย

กลอนสี่ก้า เป็นกลอนที่ใช้คำว่า สี่ก้า เป็นคำขึ้นต้นช่วงแรก  
ของวรรคกลับ กลอนสี่ก้าแต่งบทละ ๔ บาท และจบด้วยบทสี่ก้า  
ด้วยคำว่า เอย

แมวเอ๋ยแมวขโมย  
เด็กชายเก่งคนดีมีเมตตา  
จากแมวโถมถอดรูปแล้วเป็นแมวสวย  
กตัญญูรู้คุณรู้ทำงาน

ดูซุบซิดอิดโรยเสียนักหนา  
ให้ข้าวปลาอิ่มหน้าแสนสำราญ  
แถมยังช่วยจับหนูอยู่ในบ้าน  
ชีวิตก็เบิกบานสำราญเอย

กลอนเสภา เป็นคำประพันธ์ชนิดหนึ่ง ซึ่งแต่งเพื่อใช้ขับ เพราะใช้เป็นกลอนขับ จึงกำหนดคำไม่แน่นอน มุ่งการขับเสภาเป็นสำคัญ จึงใช้คำ ๗ คำ ถึง ๙ คำ การส่งสัมผัสนอกเหมือนกับกลอนสุภาพ แต่ไม่บังคับหรือห้ามเสียงสูง ต่ำ ตามจำนวนคำแต่ละวรรค อยู่ในเกณฑ์กลอน ๗-๙ เช่น เสภาขุนช้างขุนแผน

## กลอนเสภา

เจ้าพलयงมความแสนสังสารแม่  
แล้วกราบกรานมารดาด้วยอาลัย  
แต่ครั้งนี้มีกรรมจะจำจาก  
เที่ยวหาพ่อขอให้ปะเดชะบุญ

ข้าเลี้ยงแลดูหน้าน้ำตาไหล  
ลูกเติบโตใหญ่คงจะมหาแม่คุณ  
ต้องพลัดพรากแม่ไปเพราะไอ้ขุน  
ไม่ลืมคุณมารดาจะมาเยือน



กลอนบทละคร เป็นกลอนที่แต่งเป็นเรื่องราวซึ่งอาจใช้แสดง  
ละครได้ กลอนบทละครมีการกำหนดให้คำขึ้นต้นบทในวรรคดับ  
แตกต่างกันหลายแบบเพื่อแสดงลักษณะต่างๆ เช่น

มาจะกล่าวบทไป เมื่อเริ่มเรื่องขึ้นตอนใหม่

เมื่อนั้น

เมื่อกล่าวถึงตัวตัวละครที่เป็นกษัตริย์หรือตัว  
ละครผู้สูงศักดิ์

บัดนั้น

เมื่อกล่าวถึงคนธรรมดา

## กลอนบทละคร

เมื่อนั้น  
เห็นนนทกโคกจาบัลย์  
จึงมีเทวราชบรรหาร  
ตัวกูจะให้ดังจินดา

พระอิศวรบรมรังสรรค์  
พระทรงธรรมให้คิดเมตตา  
เอ็งต้องการสิ่งไรจงเร่งว่า  
อย่าแสนโคกอาลัย ๆ